



Handicapvenlig lågeåbning med håndpumpe

Dette system er en helt ny måde at gøre naturområder mere tilgængelige for kørestolsbrugere og andre bevægelseshæmmede, cyklister, ryttere mm.

Den hydrauliske lågeåbner er 100% mekanisk, og fungerer uafhængigt af lysnet, solceller eller batterier. Dermed kan systemet installeres på selv de mest afsides beliggende steder.

Systemet åbner lågen ved hjælp af en håndbetjent hydraulisk pumpe, der er indbygget i en stander på hver side af lågen.

Efter man har passeret, lukker lågen automatisk, så der ikke er nogen risiko for at lågen efterlades åben og dyrene løber ud. Lukketiden kan indstilles trinløst, ligesom lukkekræften kan tilpasses til den aktuelle låge. Systemet fungerer optimalt på låger der er op til 1,2 meter i bredden og ikke belastes af vind.

Lågeåbneren fungerer også som en almindelig lukkemekanisme, så gående kan betjene lågen som en almindelig låge.

Som en ekstra sikkerhed anvender

systemet bio-nedbrydelig hydraulikolie, der er godkendt til brug i nærheden af vandløb og skovarealer.



Her ses selve lågeåbneren, monteret på lågestolpen.

Tekniske specifikationer

Rent mekanisk aktiveret hydraulisk lågeåbner - betjenes med hånden.

Systemet består af selve lågeåbneren samt 2 stk. pumpestandere, forbundet med hydrauliske slanger.

Højden på pumpestanderne er som standard 108 cm.

Leveres som standard formonteret med 5 meter slanger.

Lukkekræft og lukketid kan indstilles trinløst.

Hydraulikolien er bionedbrydelig.

Lågeåbneren er selvlukkende.

Typisk antal pumpeslag for lågeåbning: 8-15 pumpeslag.

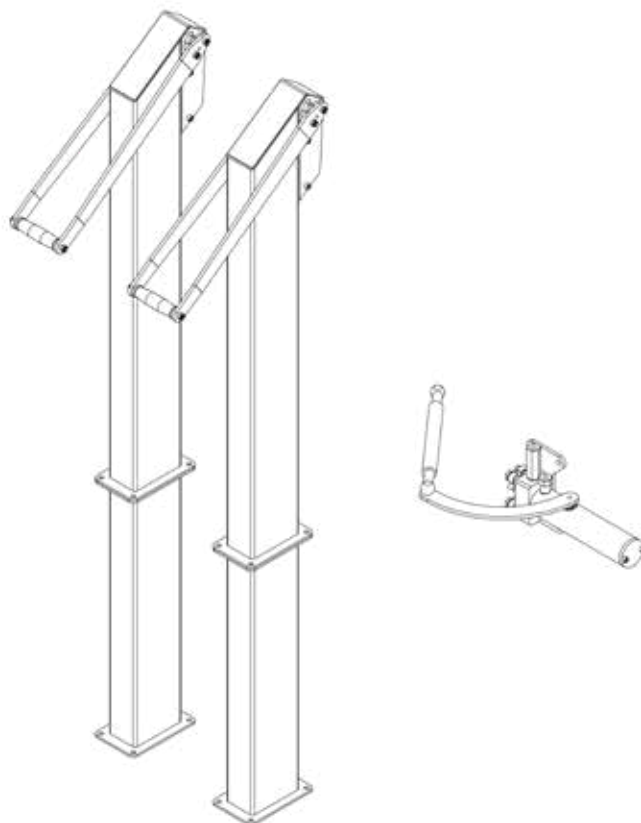

Varenummer

System med lågeåbner, 2 stk. pumpestandere, hydraulikslanger og -olie

59457 Hydraulisk lågeåbner (venstre)

59458 Hydraulisk lågeåbner (højre)